



Die Serie MVSI, Unwuchtmotoren für höchste Leistung und Sicherheit. Die Serie MVSI von Italtibras, der Bezugspunkt und, der Antrieb für Schwinganlagen, robust - sicher - zuverlässig - leistungsstark - zertifiziert - für alle, selbst für die schwierigsten Einsatzbedingungen.

Das langjährige Know-How der Antriebstechnik und die permanente technische Entwicklung der Serie MVSI führte zu der größten Produktpalette des gesamten Marktes und bietet mit Fliehkräften bis zu max. 30500 kgf (300kN) auch, weltweit, die stärksten elektrischen Unwuchtmotoren. Die Serie MVSI entspricht den neuesten internationalen IEC- und EN Normen und ist für den Einsatz in staub-explosionsgefährdeten Bereichen der Zonen 21 und 22 (Staub) serienmäßig (ohne Mehrpreis) geeignet.

Technische Merkmale

Stromversorgung

Dreiphasen - Spannung von 24V bis 690V 50Hz oder 60Hz oder einphasig 100-130V, 60Hz und 200-240V, 50Hz (einphasige Modelle werden ohne Kondensator geliefert); Frequenzregelung durch Frequenzumwandler (FU) bei konstantem Drehmoment von min. 20Hz bis zu der maximal angegebenen Typenschildfrequenz.

Polarität

2- 4- 6- und 8-polig (standard), 10- und 12-polig auf Wunsch lieferbar.

EU-Richtlinien - Konformität

Niederspannung 2006/95/EG, ATEX 94/9/EG.

Bezugsnormen

EN 60034-1, IEC 61241-0, IEC/EN 61241-1.

Betrieb

(S1) kontinuierlich, bei 100% Fliehkraft und Stromleistung. Auch intermittierender Betrieb, je nach Type und Betriebsbedingungen möglich, weitere Informationen durch unseren technischen Kundendienst.

Fliehkraft

bis max. 30500 Kgf. (300kN) - stufenlos regulierbar von 0 bis 100%.

Mechanische Schutzart

IP 66 gemäß IEC 529, EN 60529.

Stossschutz

IK 08 gemäß IEC 68, EN 50102.

Isolationsklasse

Klasse F (155°C), Klasse H (180°C) auf Wunsch.

Tropenisolation

Serienmäßig - (vakuumvergossen bis Baugruppe AF33 und 35 und durch Träufelimpregnierung bei den größeren Baugruppen).

Umgebungstemperatur

-20°C bis +40°C, auf Nachfrage auch für andere Temperaturbereiche.

Thermoschutz des Unwuchtmotors

Serienmäßiger Kaltleiterschutz PTC 130°C (DIN 44081-44082) ab Baugruppe 70. Auf Wunsch auch für kleinere Typen oder andere Temperaturbereiche lieferbar, Bei Bedarf können die Motoren auch mit Antikondensation-Heizelementen (Heaters) geliefert werden.

Montage des Unwuchtmotors

Unbeschränkt in allen Einbaulagen.

Schmierung

Alle Lager der Unwuchtmotoren sind werkseitig mit Spezialfetten geschmiert und müssen bei normalen Einsatzbedingungen nicht nachgeschmiert werden ("FOR LIFE" - Schmierung). Ab der Baugr. 35 und größer kann, in besonders schwierigen und harten Einsatzfällen, eine periodische Nachschmierung vorgenommen werden.

Klemmenkasten

Großzügig dimensioniert, um den elektrischen Anschluss zu erleichtern. Spezielle Anschlussklemmen und Kabelverschraubungen garantieren den festen Sitz des Zuführungskabels.

Elektromotor

3-phasig, asynchron für einen maximalen Anlauf und Drehmomente speziell für vibrierende Maschinen entwickelt. Wicklungsisolierung: vakuumvergossen bis Baugr. 35 und Träufelimpregnierung, Klasse H für die größeren Modelle. Rotor aus spritzgegossenem Aluminium (Käfigläufer).

Gehäuse

Hochfeste Aluminiumgusslegierung bis zur Baugruppe 60. Die größeren Modelle aus Sphäroguss für hohe Widerstandsfähigkeit und Elastizität. Patentierte Gehäuseform mit verbesserter Wärmeverteilung und Verringerung der Betriebstemperatur bei voller Last.

Lagerflansch

Aus Sphäro- oder Grauguss oder aus Aluminium, mit einem Lagersitz aus Stahl. Die Konstruktion sorgt für eine gleichmäßige Lastverteilung und Übertragung der Fliehkraft auf das Motorgehäuse.

Lager

Mit hoher Tragfähigkeit und Lebensdauer, speziell für Italtibras Unwuchtmotoren, radial wie axial maximal belastbar.

Kategorie: II 2 D

Schutzgrad: tD A21 IP66

Temperaturklasse: Siehe Tab. Seite 8-15

EG-Zertifikat: LCIE 05 ATEX 6163 X

Anwendungszonen: 21, 22

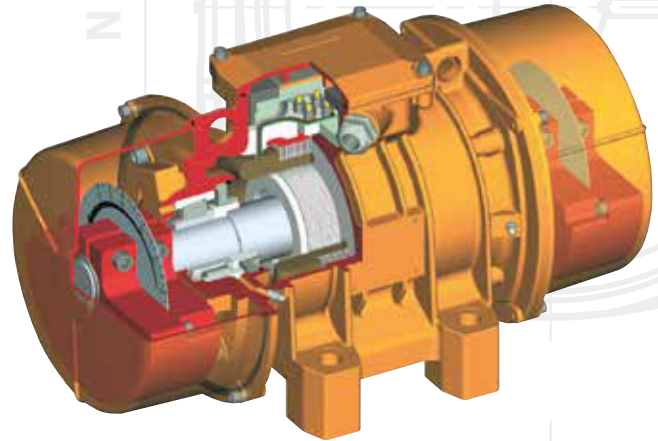

Motorwelle

Isothermisch vergüteter Stahl (zugfest und hoch belastbar).

Unwuchtscheiben

Leichte und stufenlose Einstellung der gewünschten Fliehkraft durch eine spezielle Skala (prozentual von 0 bis 100% in Abhängigkeit der maximalen Fliehkraft des Unwuchtmotors) Durch dieses patentierte Systems (Patent N°MO98A000194), das als ARS bezeichnet wird, können Einstellfehler vermieden werden.

Abdeckhauben

Aluminiumlegierung. Bitte beachten Sie die flanschgeteilten Hauben dieser Serie MVSI-TS auf Seite 16. Hauben aus Edelstahl, INOX AISI 304 sind ebenfalls auf Wunsch lieferbar.

Lackierung

Elektrostatische Pulverbeschichtung (Epoxid-Polyester Basis) mit Oberflächenvorbehandlung, Konversionsschicht und bei +200°C ausgehärtet. Widerstandsfähig und mit langer Haltbarkeit.

Erhöhter Korrosionsschutz durch <Stainless Steel Finish>

Auf Wunsch können alle Modelle dieser Serie mit einem hochgradigen Korrosionsanstrich (Basis: Edelstahl AISI 316L Micro-Suspension - Kunststofflack) versehen werden.

Einige Modelle dieser Serie können mit mehreren, unterschiedlichen Befestigungsbohrungen geliefert werden, sprechen Sie bitte unseren Verkauf an.

Zertifizierungen



Norm CAN/CSA - C22.2 n° 100-95,
Zertifikat n° LR100948 Klasse 4211 01
- Motoren und Generatoren



Alle von Italtibras hergestellten Unwuchtmotoren entsprechen den geltenden EU-Richtlinien



Mechanische Schutzart IP66 (EN 60529),
Stossschutz IK 08 (EN 50102)



KOSHA Korea
Zertifikat n. 11-AVG BO-0359
Ex td A21 IP66



II 2 D, tD A21 IP66
IEC/EN 61241-0, IEC/EN 61241-1
Zertifikat n. LCIE 05 ATEX 6163X



Auf Wunsch auch die Ausführung MVSI-C Klasse I, Div. 2, Gruppen ABCD gemäß CAN/CSA-C22.2



Zertifikat GOST-R n° AB72.B03026
gemäß GOST R 51330.0-99,
GOST R 51330.8-99,
GOST R IEC 61241-1-1-99



Auf Wunsch auch die Ausführung MVSI-F Klasse II, Div. 1, Gruppen EFG gemäß CAN C22.2, UL 1004-01



Konformitätserklärung
n° IECEx CES 09.0001X
gemäß IEC 61241-0, IEC 61241-1