

SCHNITT A-A (M)

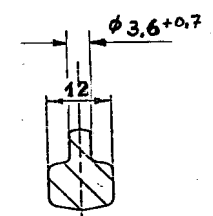
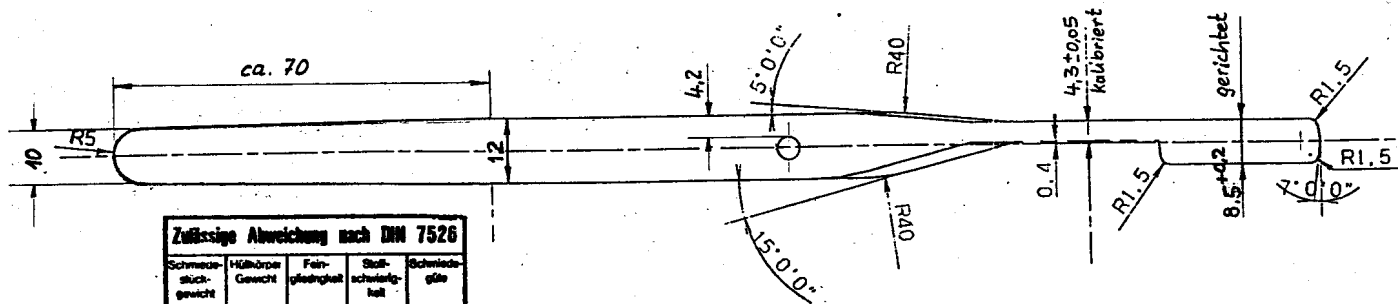
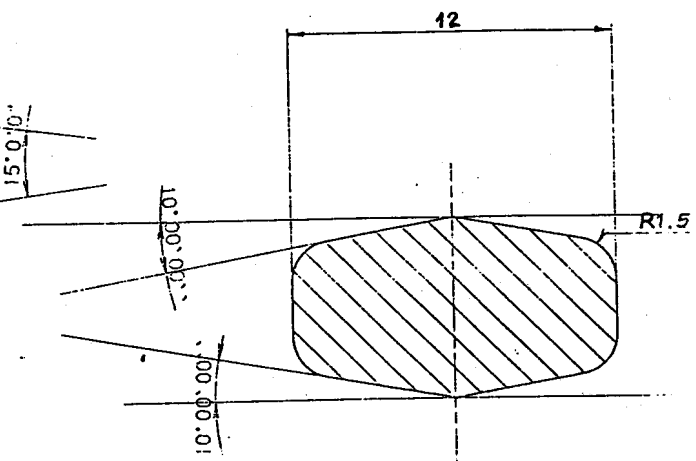

SCHNITT B-B

Zulässige Abweichung nach DIN 7526				
Schmiedestückgewicht	Hülkörpergewicht	Feingehalt	Stahlschwärzhalt	Schmiedegüte
0,145	0,557	S3	MA	E
Dicke	+0.7 / -0.3			
Breite, Durchmesser	+0.7 / -0.3			
Länge	+0.9 / -0.5			
Höhe				
Versatz	0.3 mm			
Gratansatz	0.4 mm			
zul. Durchbiegung	0.6 mm			
zul. Auswerfermarken				
Datum/Bearbeiter	22.10.91 Ku.			

BENLOC FASTENER TECHNIK
75389 Neuweiler

Alle Maße = Kaltmaße

Zeichnung-Neuausgabe
FBS-Nr.: 6036 /
Datum: 22.10.91

Werkstoff: 31 Cr V3
" Nr.: 1.2208